

PANZERI

Jarvis

220-240V AC ON-OFF

XR13101.085.2201

● bianco



Scheda tecnica

CODICE ARTICOLO	XR13101.085.2201
POTENZA ASSORBITA DAL SISTEMA	max 10W
EFFICIENZA LUMINOSA	68lm/W
SORGENTE LUMINOSA	LED retrofit / alogena
SORGENTE LUMINOSA A CORREDO	* inclusa
SORGENTI COMPATIBILI	LED retrofit bulb 7,5W GU10 3000K 60° Ra80 680lm (no dimming) * / max 10W GU10
TEMPERATURA DI COLORE	3000K Ra>80
DISTRIBUZIONE LUMINOSA	fascio largo
APERTURA DEL FASCIO	60°
ALIMENTAZIONE	220-240V AC
FREQUENZA	50/60Hz
ELETTRIFICAZIONE	ON-OFF
FLUSSO LUMINOSO NOMINALE	680lm
FLUSSO LUMINOSO USCENTE	680lm
RENDIMENTO	100%
PESO	0,17 Kg
GRADO DI PROTEZIONE	IP20
DIMENSIONI IMBALLO	0,0 x 0,0 x 0,0 cm



Apparecchio di illuminazione per installazione incassata a soffitto in ambienti interni, con emissione diretta.

Struttura per l'incasso in controsoffitti fissi, in alluminio pressofuso con verniciatura a polvere in colore bianco.

Anello di fissaggio della sorgente luminosa in materiale termoplastico.

Riflettore in materiale termoplastico con finitura bianca o nero satinato.

Molle per il fissaggio su controsoffitto in acciaio inossidabile.

Dimensione del foro di incasso: Ø 75mm (Ø 3")

Disegno tecnico

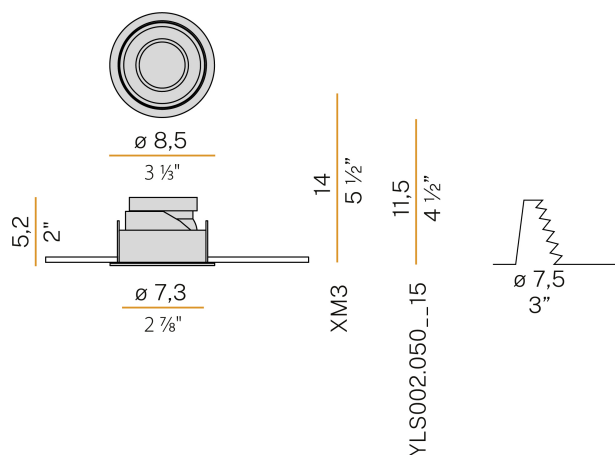

Applicazione



Diagramma polare

