

PANZERI

Queens 25

220-240V AC ON-OFF

XM751-30-02-4K



Scheda tecnica

CODICE ARTICOLO	XM751-30-02-4K
POTENZA ASSORBITA DAL SISTEMA	30W
EFFICIENZA LUMINOSA	87.23lm/W
SORGENTE LUMINOSA	LED
DURATA DI VITA DELLA SORGENTE	L80 (B10) 50.000h
TEMPERATURA DI COLORE	4000K Ra>85
DISTRIBUZIONE LUMINOSA	fascio orientabile
APERTURA DEL FASCIO	29°
ALIMENTAZIONE	220-240V AC
FREQUENZA	50/60Hz
ELETTRIFICAZIONE	ON-OFF
DRIVER	integrato incluso
FLUSSO LUMINOSO NOMINALE	3590lm
FLUSSO LUMINOSO USCENTE	2617lm
RENDIMENTO	72.9%
INDICE DI ABBAGLIAMENTO	UGR < 16
PESO	1,04 Kg
GRADO DI PROTEZIONE	IP20
RESISTENZA ALLA PROVA DEL FILO INCANDESCENTE	850°
DIMENSIONI IMBALLO	11,0 x 11,7 x 29,2 cm



Apparecchio di illuminazione per installazione su binario elettrificato in ambienti interni, con fascio orientabile.

Snodo in alluminio pressofuso con verniciatura a polvere.

Fondello in alluminio pressofuso con verniciatura a polvere.

Struttura orientabile su due assi, in alluminio pressofuso con verniciatura a polvere in colore bianco o nero.

Riflettore in materiale termoplastico con finitura cromata.

Fornito completo di adattatore elettrico e meccanico per installazione su binari elettrificati trifase.

Disegno tecnico

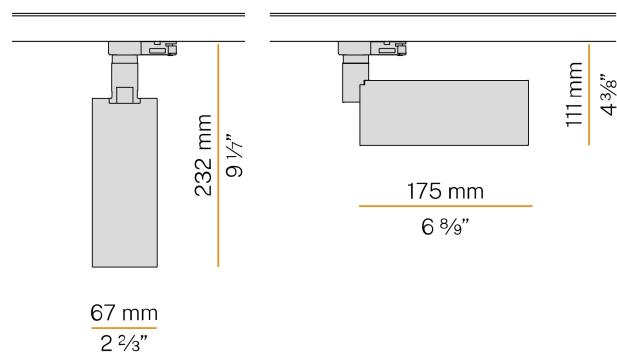

Applicazione



Diagramma polare

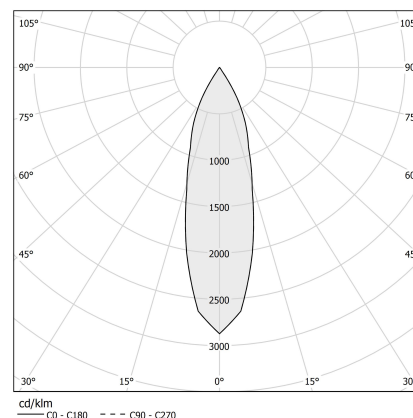

PANZERI

Queens 25

Accessori diffusione

XMR5

Ottica per fascio stretto.

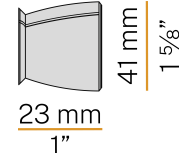

XMR7

Ottica per fascio largo.

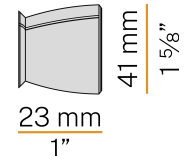

XMR8

Ottica per fascio largo.

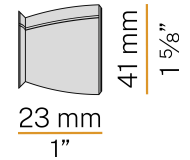

PANZERI

Queens 25

Accessori binari elettrificati

XM7502-100



Binario elettrificato trifase per installazione a sospensione o a soffitto in ambienti interni. Struttura in alluminio estruso anodizzato o con verniciatura a polvere in colore bianco o nero. Conduttori in rame alloggiati all'interno di profilati estrusi in PVC ad alta resistenza di isolamento. Alimentazione a tensione di rete 230-250V AC o a tensione di rete industriale 380-440V AC. Carico complessivo 16A. Accessori di fissaggio, giunzione e chiusura da ordinare separatamente. Lunghezza: 1m (39,4")

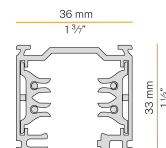

XM7502-200



Binario elettrificato trifase per installazione a sospensione o a soffitto in ambienti interni. Struttura in alluminio estruso anodizzato o con verniciatura a polvere in colore bianco o nero. Conduttori in rame alloggiati all'interno di profilati estrusi in PVC ad alta resistenza di isolamento. Alimentazione a tensione di rete 230-250V AC o a tensione di rete industriale 380-440V AC. Carico complessivo 16A. Accessori di fissaggio, giunzione e chiusura da ordinare separatamente. Lunghezza: 2m (78,7")

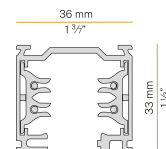

XM7502-300



Binario elettrificato trifase per installazione a sospensione o a soffitto in ambienti interni. Struttura in alluminio estruso anodizzato o con verniciatura a polvere in colore bianco o nero. Conduttori in rame alloggiati all'interno di profilati estrusi in PVC ad alta resistenza di isolamento. Alimentazione a tensione di rete 230-250V AC o a tensione di rete industriale 380-440V AC. Carico complessivo 16A. Accessori di fissaggio, giunzione e chiusura da ordinare separatamente. Lunghezza: 3m (118,1")

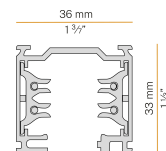

PANZERI

Queens 25

Accessori binari elettrificati / adattatori

XM7502

Adattatore elettromeccanico 6A, portata 5kg, per binario elettrificato trifase.



XM76B02

Adattatore meccanico con bloccacavo automatico per binario elettrificato trifase.

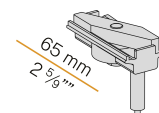

PANZERI

Queens 25

Accessori binari elettrificati / alimentazione e chiusura

XM76ADX02

Alimentazione destra per binario elettrificato trifase.

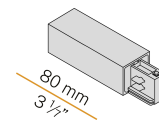

XM76ASX02

Alimentazione sinistra per binario elettrificato trifase.

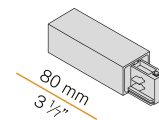

PANZERI

Queens 25

Accessori binari elettrificati / alimentazione e giunzione

XM76A02

Alimentazione centrale e giunzione lineare per binario elettrificato trifase.

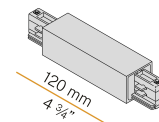

PANZERI

Queens 25

Accessori binari elettrificati / chiusura

XM76C02

Copertura di lunghezza 1000mm (39,4") per binario elettrificato trifase.

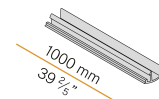

XM76E02

Testata di chiusura per binario elettrificato trifase.

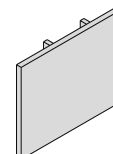

PANZERI

Queens 25

Accessori binari elettrificati / fissaggio

XM76K

Kit per attacco a soffitto per binario elettrificato trifase.

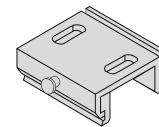

XM76S02

Kit di sospensione con fune in acciaio di lunghezza 2m (78,7") e piattina per binario elettrificato trifase.

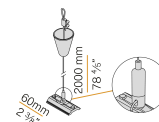

PANZERI

Queens 25

Accessori binari elettrificati / giunzione

XM76F02

Giunzione flessibile per binario elettrificato trifase.

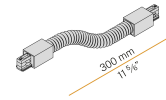

XM76LE02

Giunzione a "L" esterna per binario elettrificato trifase.



XM76LI02

Giunzione a "L" interna per binario elettrificato trifase.

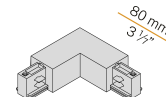

XM76M02

Giunzione mobile per binario elettrificato trifase.

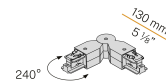

XM76Q02

Giunzione lineare con contatti e con blocco per binario elettrificato trifase.

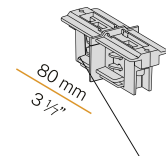

XM76TDX02

Giunzione a "T" destra per binario elettrificato trifase.

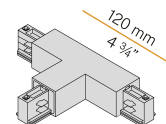

XM76TSX02

Giunzione a "T" sinistra per binario elettrificato trifase.

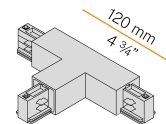

XM76U02

Giunzione lineare senza contatti per binario elettrificato trifase.

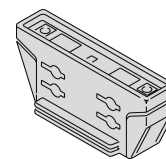

XM76X02

Giunzione a "X" per binario elettrificato trifase.

