

# PANZERI

## Joe

220-240V AC ON-OFF

XA2115 BLA



### Scheda tecnica

CODICE ARTICOLO	XA2115 BLA
POTENZA ASSORBITA DAL SISTEMA	max 50W
EFFICIENZA LUMINOSA	13.6lm/W
SORGENTE LUMINOSA	LED retrofit / alogena
SORGENTE LUMINOSA A CORREDO	* inclusa
SORGENTI COMPATIBILI	LED retrofit bulb 7,5W GU10 3000K 60° Ra80 680lm (no dimming) * / max.50W GU10
TEMPERATURA DI COLORE	3000K Ra>80
DISTRIBUZIONE LUMINOSA	fascio largo
APERTURA DEL FASCIO	60°
ALIMENTAZIONE	220-240V AC
FREQUENZA	50/60Hz
ELETTRIFICAZIONE	ON-OFF
FLUSSO LUMINOSO NOMINALE	680lm
FLUSSO LUMINOSO USCENTE	680lm
RENDIMENTO	100%
PESO	0,09 Kg
GRADO DI PROTEZIONE	IP20
DIMENSIONI IMBALLO	0,0 x 0,0 x 0,0 cm

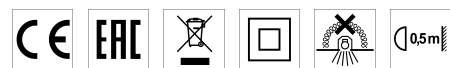

### Disegno tecnico

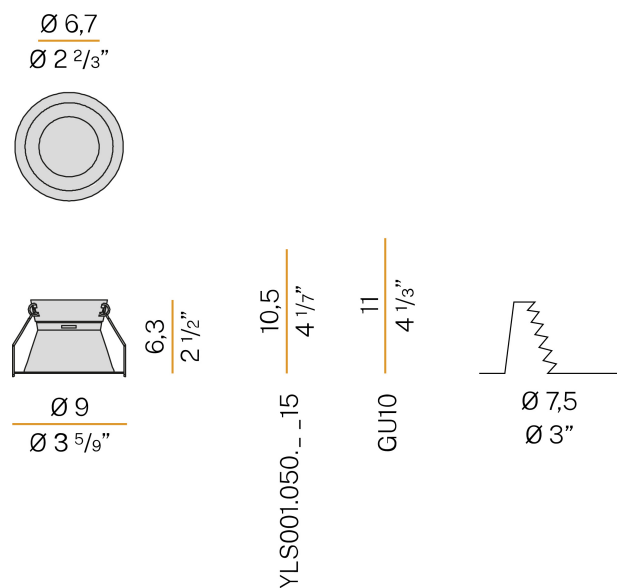

Apparecchio di illuminazione per installazione incassata a soffitto in ambienti interni, con emissione diretta.

Struttura per l'incasso in controsoffitti fissi, in alluminio tornito con verniciatura poliacrilica in colore bianco o nero.

Molla per l'aggancio della sorgente luminosa in acciaio inossidabile.

Molle per il fissaggio su controsoffitto in acciaio inossidabile.

Dimensione del foro di incasso:  $\varnothing 75\text{mm}$  ( $\varnothing 3''$ )

### Applicazione



### Diagramma polare

