

PANZERI

Gilbert

220-240V AC dimmerabile (DALI/Push DIM)

P06501.037.0402

● bianco



Scheda tecnica

CODICE ARTICOLO	P06501.037.0402
POTENZA ASSORBITA DAL SISTEMA	20W
EFFICIENZA LUMINOSA	92lm/W
SORGENTE LUMINOSA	LED
DURATA DI VITA DELLA SORGENTE	L90 (B10) 50.000h
TEMPERATURA DI COLORE	3000K Ra>90
DISTRIBUZIONE LUMINOSA	fascio diffuso
ALIMENTAZIONE	220-240V AC
FREQUENZA	50/60Hz
ELETTRIFICAZIONE	dimmerabile (DALI/Push DIM)
DRIVER	integrato incluso
FLUSSO LUMINOSO NOMINALE	2301lm
FLUSSO LUMINOSO USCENTE	1840lm
RENDIMENTO	80%
PESO	3,40 Kg
GRADO DI PROTEZIONE	IP20
COSTANZA CROMATICA	SDCM 3
DIMENSIONI IMBALLO	0,0 x 0,0 x 0,0 cm



Apparecchio di illuminazione per installazione a soffitto in ambienti interni, con emissione diretta e indiretta.

Staffa di fissaggio a soffitto in lamiera zincata.

Struttura in lamiera decapata tornita con verniciatura poliaccrilica in colore bianco.

Basetta con meccanismo di chiusura a leva in lamiera decapata stampata con verniciatura a polvere in colore bianco.

Dissipatore in alluminio estruso.

Schermo diffusore in vetro soffiato bianco satinato.



Disegno tecnico

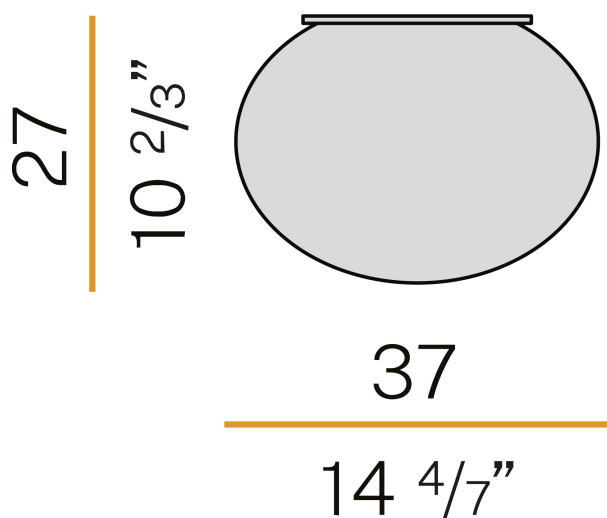

Diagramma polare

