

## Hilow

24V DC  
P02917.115.0510

 bronzo



### Scheda tecnica

CODICE ARTICOLO	P02917.115.0510
POTENZA ASSORBITA DAL SISTEMA	72W
EFFICIENZA LUMINOSA	36.82lm/W
SORGENTE LUMINOSA	LED
DURATA DI VITA DELLA SORGENTE	L70 (B10) 60.000h
TEMPERATURA DI COLORE	2700K Ra>90
DISTRIBUZIONE LUMINOSA	fascio diffuso
ALIMENTAZIONE	24V DC
DRIVER	remoto non incluso
FLUSSO LUMINOSO NOMINALE	8820lm
FLUSSO LUMINOSO USCENTE	2651lm
RENDIMENTO	30.1%
PESO	2,15 Kg
GRADO DI PROTEZIONE	IP20
COSTANZA CROMATICA	SDCM 3
DIMENSIONI IMBALLO	87,0 x 118,0 x 14,0 cm



Apparecchio di illuminazione per installazione a soffitto in ambienti interni, con emissione diretta e indiretta.  
Staffa di fissaggio a soffitto in lamiera decapata con verniciatura poliaccrilica.  
Basetta in lamiera decapata con verniciatura poliaccrilica.  
Struttura in alluminio estruso con verniciatura poliaccrilica in colore bianco, nero satinato, bronzo, ottone satinato o titanio.  
Giunti in ottone tornito e alluminio pressofuso con verniciatura poliaccrilica.  
Testate di chiusura in alluminio pressofuso con verniciatura poliaccrilica.  
Schermi diffusori in policarbonato estruso con finitura nera per luce diretta e finitura opalina per luce indiretta.

### Disegno tecnico

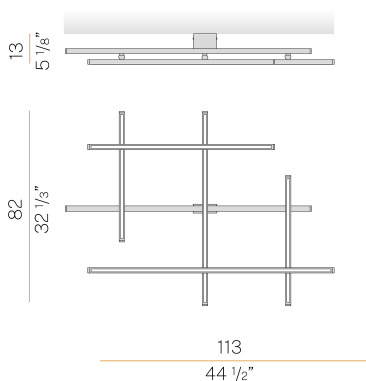

### Diagramma polare

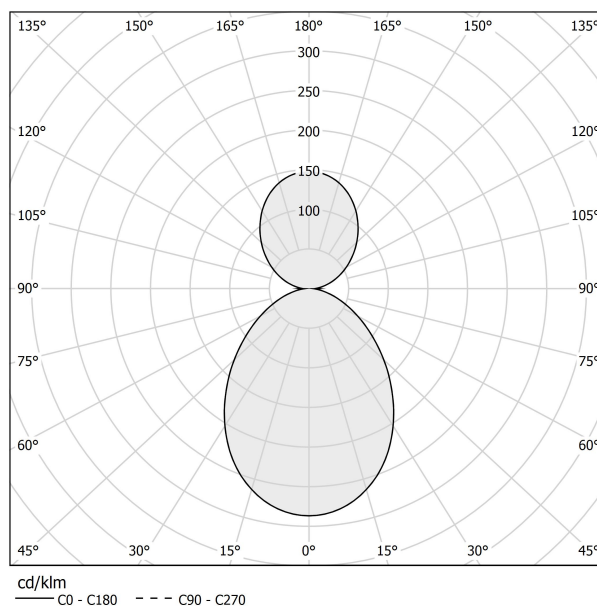

### Accessori alimentazione

YDV.024.120.A01

Alimentatore LED, 120W 24V DC.

