

PANZERI

Soho 20

48V DC dimmerabile (DALI)

B75401.026.2519

● bianco



Scheda tecnica

CODICE ARTICOLO	B75401.026.2519
POTENZA ASSORBITA DAL SISTEMA	26W
EFFICIENZA LUMINOSA	72.69lm/W
SORGENTE LUMINOSA	LED
DURATA DI VITA DELLA SORGENTE	L80 (B10) 50.000h
TEMPERATURA DI COLORE	3000K Ra>90
DISTRIBUZIONE LUMINOSA	fascio orientabile
APERTURA DEL FASCIO	30°
ALIMENTAZIONE	48V DC
ELETTRIFICAZIONE	dimmerabile (DALI)
DRIVER	integrato incluso
FLUSSO LUMINOSO NOMINALE	2700lm
FLUSSO LUMINOSO USCENTE	1890lm
RENDIMENTO	70%
INDICE DI ABBAGLIAMENTO	UGR < 16
PESO	0,40 Kg
GRADO DI PROTEZIONE	IP20
RESISTENZA ALLA PROVA DEL FILO INCANDESCENTE	850°
DIMENSIONI IMBALLO	17,5 x 29,8 x 7,9 cm



Apparecchio di illuminazione per installazione su binario elettrificato in ambienti interni, con fascio orientabile.

Snodo in alluminio pressofuso con verniciatura a polvere.

Struttura orientabile su due assi, in alluminio pressofuso con verniciatura a polvere in colore bianco o nero.

Riflettore in materiale termoplastico con finitura cromata.

Schermo in vetro zigrinato.

Cilindro antiabbagliamento in materiale termoplastico nero.

Fornito completo di adattatore elettrico e meccanico per installazione su binari elettrificati a bassa tensione 48V.



Disegno tecnico

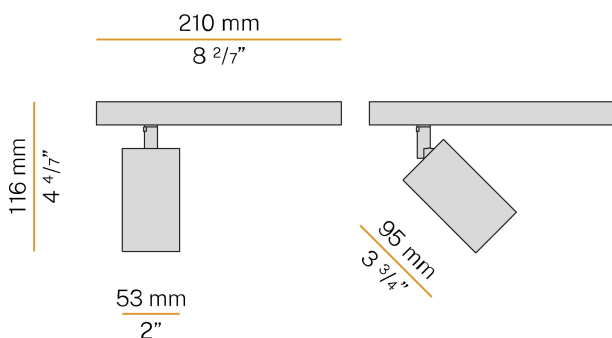

Applicazione



Diagramma polare

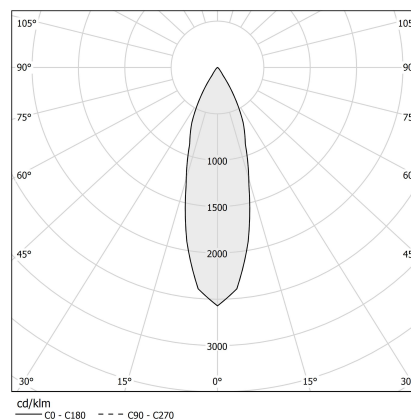

PANZERI

Soho 20

Accessori diffusione

XMR12

Cilindro interno colore oro satinato.



XMR5

Ottica per fascio stretto.

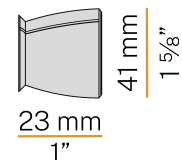

XMR7

Ottica per fascio largo.

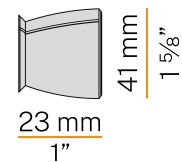

Accessori binari elettrificati

XM44501-100



Binario elettrificato per installazione a sospensione o a soffitto in ambienti interni. Struttura in alluminio estruso con verniciatura a polvere in colore bianco o nero. Alimentazione a bassa tensione 48V DC. Carico complessivo 15A. Accessori di fissaggio, giunzione e chiusura da ordinare separatamente. Lunghezza: 1m (39,4")

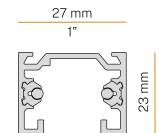

XM44501-200



Binario elettrificato per installazione a sospensione o a soffitto in ambienti interni. Struttura in alluminio estruso con verniciatura a polvere in colore bianco o nero. Alimentazione a bassa tensione 48V DC. Carico complessivo 15A. Accessori di fissaggio, giunzione e chiusura da ordinare separatamente. Lunghezza: 2m (78,7")

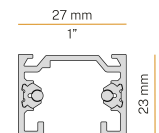

XM44501-300



Binario elettrificato per installazione a sospensione o a soffitto in ambienti interni. Struttura in alluminio estruso con verniciatura a polvere in colore bianco o nero. Alimentazione a bassa tensione 48V DC. Carico complessivo 15A. Accessori di fissaggio, giunzione e chiusura da ordinare separatamente. Lunghezza: 3m (118,1")

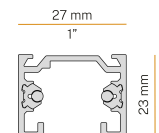

XM44602-100



Binario elettrificato per installazione incassata a soffitto o parete in ambienti interni. Struttura a scomparsa per l'incasso in cartongesso, in alluminio estruso con verniciatura a polvere in colore nero. Alimentazione a bassa tensione 48V DC. Carico complessivo 15A. Accessori di fissaggio, giunzione e chiusura da ordinare separatamente. Lunghezza: 1m (39,4")

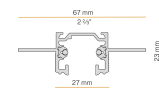

XM44602-200



Binario elettrificato per installazione incassata a soffitto o parete in ambienti interni. Struttura a scomparsa per l'incasso in cartongesso, in alluminio estruso con verniciatura a polvere in colore nero. Alimentazione a bassa tensione 48V DC. Carico complessivo 15A. Accessori di fissaggio, giunzione e chiusura da ordinare separatamente. Lunghezza: 2m (78,7")

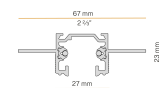

XM44602-300



Binario elettrificato per installazione incassata a soffitto o parete in ambienti interni. Struttura a scomparsa per l'incasso in cartongesso, in alluminio estruso con verniciatura a polvere in colore nero. Alimentazione a bassa tensione 48V DC. Carico complessivo 15A. Accessori di fissaggio, giunzione e chiusura da ordinare separatamente. Lunghezza: 3m (118,1")

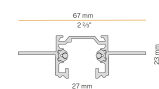

PANZERI

Soho 20

Accessori binari elettrificati / alimentazione

YDV.048.150.A02

Alimentatore LED, 150W 48V DC, DALI.

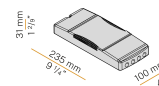

PANZERI

Soho 20

Accessori binari elettrificati / alimentazione e chiusura

XM44501-ADX

Alimentazione destra per binario elettrificato 48V DC a sospensione o a soffitto.



XM44501-ASX

Alimentazione sinistra per binario elettrificato 48V DC a sospensione o a soffitto.



XM44602-ADX

Alimentazione destra per binario elettrificato 48V DC da incasso.

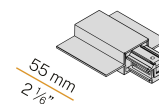

XM44602-ASX

Alimentazione sinistra per binario elettrificato 48V DC da incasso.

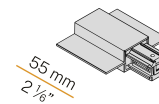

PANZERI

Soho 20

Accessori binari elettrificati / alimentazione e giunzione

XM44501-A

Alimentazione centrale per binario elettrificato 48V DC a sospensione o a soffitto.

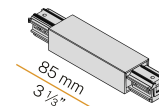

XM44602-A

Alimentazione centrale per binario elettrificato 48V DC da incasso.



PANZERI

Soho 20

Accessori binari elettrificati / chiusura

XM44501-C

Copertura di lunghezza 1000mm (39,4") per binario elettrificato 48V DC.



XM44501-E

Testata di chiusura per binario elettrificato 48V DC a sospensione o a soffitto.

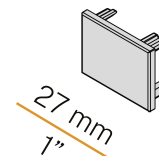

XM44502-C

Copertura di lunghezza 1000mm (39,4") per binario elettrificato 48V DC.



XM44602-E

Testata di chiusura per binario elettrificato 48V DC da incasso.



PANZERI

Soho 20

Accessori binari elettrificati / fissaggio

XM44501-K

Kit per attacco a soffitto per binario elettrificato 48V DC.

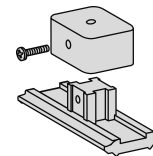

XM44501-S

Kit di sospensione con fune in acciaio di lunghezza 2m (78,7") e piattina per binario elettrificato 48V DC.

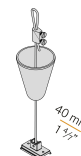

XM446-P

Piattina per fissaggio a plafone del binario elettrificato da incasso 48V DC.



PANZERI

Soho 20

Accessori binari elettrificati / giunzione

XM44501-LE

Giunzione a "L" esterna per binario elettrificato 48V DC a sospensione o a soffitto.



XM44501-LI

Giunzione a "L" interna per binario elettrificato 48V DC a sospensione o a soffitto.



XM44501-UE

Giunto lineare per binario elettrificato 48V DC.



XM44501-UM

Giunto lineare senza contatti per binario elettrificato 48V DC.



XM44502-UE

Giunto lineare per binario elettrificato 48V DC.



XM44502-UM

Giunto lineare senza contatti per binario elettrificato 48V DC.

