

PANZERI

Jarvis

220-240V AC ON-OFF
XR13001.070.2201

● Weiss



Technisches Datenblatt

ARTIKELCODE	XR13001.070.2201
LEISTUNGS-AUFNAHME DES SYSTEMS	max 10W
LICHTAUSBEUTE	68lm/W
LICHTQUELLE	LED retrofit / Halogenlampe
LICHTQUELLE GELIEFERT	* enthalten
KOMPATIBLE QUELLEN	LED retrofit bulb 7,5W GU10 3000K 60° Ra80 680lm (no dimming) * / max 10W GU10
LICHTFARBTEMPERATUR	3000K Ra>80
LICHTVERTEILUNG	Breites Strahl
ABSTRAHLWINKEL	60°
STROMVERSORGUNG	220-240V AC
FREQUENZ	50/60Hz
ELEKTRIFIZIERUNG	ON-OFF
NENNLICHTSTROM	680lm
NUTZLICHTSTROM	680lm
EFFIZIENZ	100%
GEWICHT	0,19 Kg
SCHUTZART	IP20
VERPACKUNGSABMESSUNGEN	0,0 x 0,0 x 0,0 cm

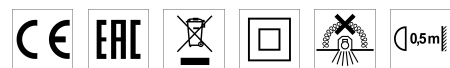

Deckeneinbauleuchte für Innenräume, mit verstellbarem Lichtstrahl. Verdeckte Struktur zum Einbau in feste Abhangdecken, aus Aluminiumdruckguss mit Pulverbeschichtung in Weiß. Auf zwei Achsen verstellbarer Befestigungsring der Lichtquelle, aus thermoplastischem Material. Reflektor aus thermoplastischem Material mit Oberfläche in Weiß oder satiniertem Schwarz. Deckenbefestigungswinkel aus gebeiztem Blech mit Pulverbeschichtung. Größe der Einbau-Bohrung: Ø 74mm (Ø 3")

Technische Zeichnung

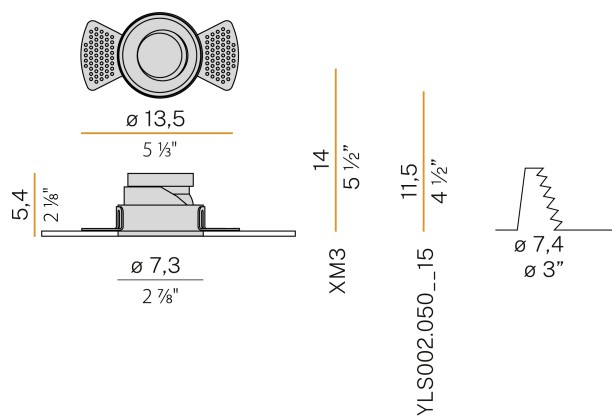

Anwendung



Lichtverteilungskurve

